



C-ONE-EC

Unità di dosaggio monovite - Sistema di pulizia veloce

C-ONE-EC è l'unità di dosaggio monovite disponibile in varie taglie. Particolarmente indicato per il dosaggio di polveri, granuli, pellet, flakes e fibre. E' disponibile in versione gravimetrica o volumetrica. Nella versione a perdita di peso una cella di carico analogica garantisce alta precisione e ripetibilità.

La Serie EC è la soluzione ideale per le linee di produzione dove è richiesta una pulizia veloce ed accurata dell'unità di dosaggio.



PRINCIPIO DI FUNZIONAMENTO

Un singolo motore, grazie a un trasmettitore di moto, oppure due motorizzazioni separate, aziona la vite di dosaggio e un agitatore orizzontale che ha la funzione di impedire la formazione di eventuali ponti e mantenere quindi il flusso di materiale costante. Differenti configurazioni delle viti permettono di dosare qualsiasi tipo di prodotto a qualsiasi portata in modo preciso e costante.

CARATTERISTICHE PRINCIPALI

PULIZIA FACILE E VELOCE

Sia la parte frontale che quella posteriore del dosatore possono essere completamente disassemblate. La parte posteriore è sorretta da delle guide che consentono operazioni di pulizia facili e veloci.

ALTE PRESTAZIONI

C-ONE-EC garantisce un'alta precisione di dosaggio ($\pm 0.5\%$) in un range 1:20.

AMPIA GAMMA

L'ampia gamma di modelli disponibili permette di dosare portate da 0.2 a 22.800 dm³/h.

DESIGN MODULARE

Il design modulare della serie di dosatori C-ONE-EC permette all'utilizzatore di cambiare materiali e portate semplicemente cambiando la vite di dosaggio e il canotto di uscita.

SISTEMA DI PESATURA

L'unità di dosaggio gravimetrica C-ONE-EC può essere equipaggiata con un sistema di pesatura a piattaforma o sospeso su telaio.

INSTALLAZIONI

I dosatori C-ONE-EC sono sempre forniti precablati con scatole di derivazione per consentire un'installazione facile e veloce. C-ONE-EC può essere installato su un frame singolo oppure in una stazione di dosaggio multicomponente C-MULTY disponibile in differenti configurazioni da 2 a 8 componenti: DS-4, DS-6 e DS-8.

SISTEMA DI CONTROLLO E INDUSTRIA 4.0

Il sistema di controllo può gestire da una singola unità di dosaggio fino a più dosatori e linee di produzione. Il PLC è fornito con protocollo OPC/UA incorporato, che rende ogni macchina modulare e pronta per l'industria 4.0.

HMI

Il sistema di controllo del dosaggio è dotato di un touchscreen HMI intuitivo (7"-9"-15").

OPZIONI DISPONIBILI

Come opzione, i dosatori C-ONE-EC possono essere equipaggiati di agitatore verticale e possono essere progettati per alte temperature, conformi ATEX e/o FDA

DATI TECNICI

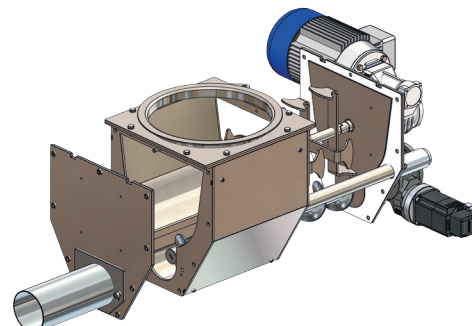
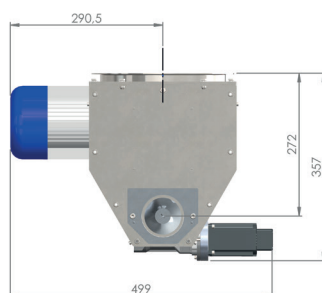
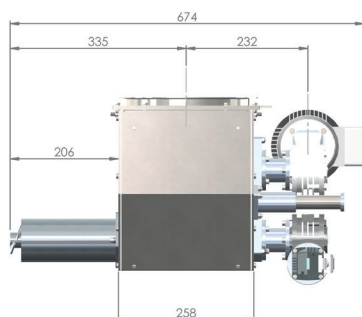

Configurazioni

- Tramoggia Cilindrica 28 lt
- Tramoggia Asimmetrica 60 lt
- Tramoggia Asimmetrica 90 lt
- Estensione Tramoggia 25/50/100 lt
- Dosatore stand alone
- Stazione multicomponente C-MULTY

Configurazioni

- Motore AC
- Motore Brushless
- Singola motorizzazione
- Doppia motorizzazione
- Conformità FDA
- Conformità ATEX

Dati Tecnici

Motore Brushless

- Potenza 0.4 kW
- Tensione 230 V
- Grado di protezione IP55
- Rapporto di riduzione 7:1 / 14:1 / 30:1

Motore AC Motore (Optional)

- Potenza 0.37 kW
- Tensione 230-460/3/50-60Hz
- Grado di protezione IP55
- Rapporto di riduzione 7:1 / 14:1 / 30:1

Optional

- Agitatore Verticale per tramogge coniche, asimmetriche
- Estensione vite 50 mm
- Agitatore orizzontale per polveri
- Agitatore orizzontale per scaglie o granuli
- Agitatore orizzontale per fibre

C-ONE-DM60-EC

Rapporto (Motore AC)	rpm (vite)	SPIRAL				
		Ø20 x 20	Ø30 x 16	Ø30 x 32	Ø40 x 40	Ø50 x 50
		dmc/h	dmc/h	dmc/h	dmc/h	dmc/h
30:1	18 - 86	4,5 - 21	7 - 34	11 - 53	36 - 172	45 - 215
14:1	40 - 185	10 - 46	16 - 74	25 - 115	80 - 370	100 - 462
7:1	80 - 370	20 - 92	32 - 148	50 - 231	160 - 740	200 - 925

Rapporto (Motore Brushless)	rpm (vite)	SPIRAL				
		Ø20 x 20	Ø30 x 16	Ø30 x 32	Ø40 x 40	Ø50 x 50
		dmc/h	dmc/h	dmc/h	dmc/h	dmc/h
30:1	4,6 - 93	1,15 - 23	1,8 - 36	2,8 - 56	9,2 - 184	11,5 - 230
14:1	10 - 200	2,5 - 50	4 - 80	6,25 - 125	20 - 400	25 - 500
7:1	20 - 400	5 - 100	8 - 160	12,5 - 250	40 - 800	50 - 1000

C-ONE-DM60-EC

Rapporto (Motore AC)	rpm (vite)	AUGER						
		Ø25 x 25	Ø30 x 16	Ø30 x 32	Ø40 x 40	Ø50 x 50	Ø60 x 60	Ø70 x 70
		dmc/h	dmc/h	dmc/h	dmc/h	dmc/h	dmc/h	dmc/h
30:1	18 - 86	8,5 - 40	7 - 33	13 - 64	40 - 194	90 - 426	162 - 774	322-1540
14:1	40 - 185	19 - 87	15 - 70	30 - 139	90 - 418	198 - 918	360 - 1665	993-3200
7:1	80 - 370	38 - 174	30 - 140	60 - 278	180 - 836	296 - 1836	720 - 3330	1330-6390

Rapporto (Motore Brushless)	rpm (vite)	AUGER						
		Ø25 x 25	Ø30 x 16	Ø30 x 32	Ø40 x 40	Ø50 x 50	Ø60 x 60	Ø70 x 70
		dmc/h	dmc/h	dmc/h	dmc/h	dmc/h	dmc/h	dmc/h
30:1	4,6 - 93	2 - 43	1,7 - 35	3,5 - 70	10 - 210	22 - 461	41 - 837	81-1620
14:1	10 - 200	4,5 - 94	3,8 - 76	7,5 - 150	22 - 452	49 - 992	90 - 1800	248-4960
7:1	20 - 400	9 - 188	7,6 - 152	15 - 300	44 - 904	99 - 1984	180 - 3600	332-6650