



ALPHA

Estrusore per riciclo con raffreddamento ad aria

ALPHA, estrusore per il riciclo che utilizza l'esclusiva tecnologia Short Screw Technology (S.S.T.) a doppio diametro di Plasmac.

PRINCIPIO DI FUNZIONAMENTO

Il materiale di scarto è alimentato direttamente nella vite, non è richiesta alcuna riduzione preventiva delle dimensioni. Questo permette una minima o quasi assente produzione di polvere. Si ottiene di conseguenza un pellet di qualità superiore. La S.S.T. assicura un taglio migliore, funziona a basse temperature di fusione garantendo un degrado minimo del materiale.



CARATTERISTICHE PRINCIPALI

Consumo energetico minimo e massima produzione oraria/kW installato nel mercato

Bassissimi costi di gestione generano il più rapido payback dell'investimento stimato in meno di 6 mesi.

Tempo minimo di permanenza nell'estrusore garantisce un degrado minimo assoluto del materiale

Puoi riciclare tutto il materiale di scarto in pellet di alta qualità, riducendo i costi del materiale e migliorando la redditività.

Design per un'estrusione diretta, non è richiesta nessuna riduzione volumetrica

Non richiede altre attrezzature costose, riduce la manutenzione e aumenta la produttività, migliorando quindi la redditività.

Il più piccolo estrusore per il riciclaggio sul mercato per metri quadri occupati

È richiesto uno spazio minimo.

Trim Basket

Per alimentare il rifilo direttamente nell'estrusore.

UNITA DI DOSAGGIO PER FLAKES

Utilizzato per introdurre flakes direttamente nell'estrusore.

ALIMENTATORE PER BOBINA

Utilizzato per alimentare bobine fuori specifica o di scarto.

SUPATRIM

TRAINETTO DI ALIMENTAZIONE

Utilizzato per introdurre i rifili appiccicosi o estensibili nell'estrusore.

CAMBIA FILTRO

Cambia filtro manuale da utilizzare durante una produzione offline i.e. bobine, parti etc.

STAZIONE DI DEGASAGGIO SOTTO VUOTO

Singoli o doppi per consentire l'esecuzione di materiali stampati o idroscopici.

DTEC

Un sistema di rilevazione del pellet per avvisare se ci sono problemi nel pellettizzatore.

BARRA ANTISTATICA

Barra installata sul Trim Basket per eliminare l'elettricità statica dal rifilo.

DATI TECNICI

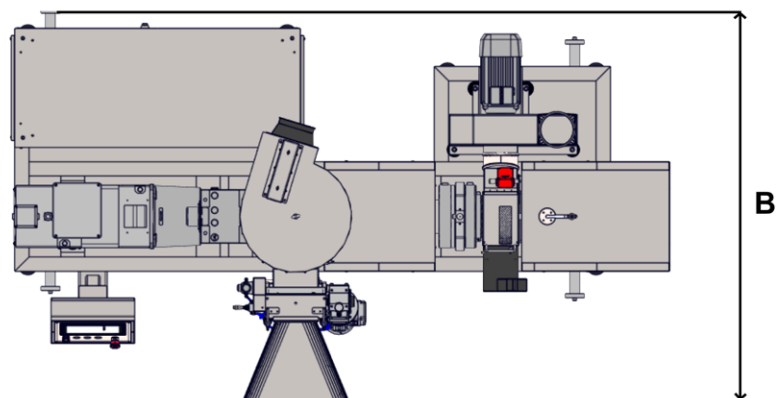
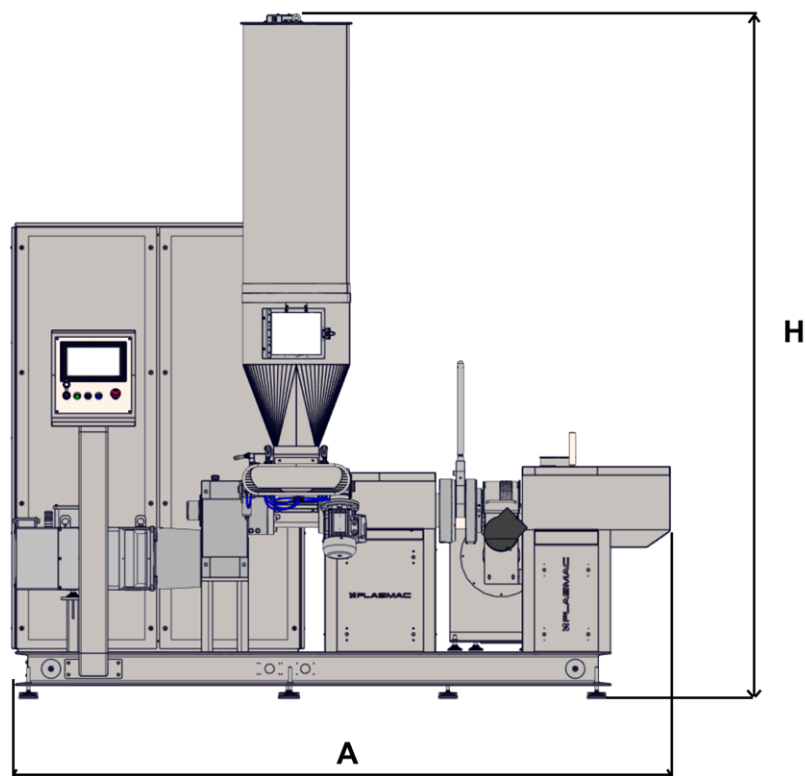

MODELLO	* Output (Kg/h)	Motore (kW)	Spazio pavimento (m ²)	A (mm)	B (mm)	H (mm)	** Peso (Kg)
AS - AC	75	15	4	2500	1650	2900	770
AS PLUS - AC	90	19	5	3100	1650	2900	850
AM - AC	130	31	8	4000	1900	2900	1400

* Dipende dal tipo e dal formato del materiale; ** Dipende dagli accessori installati.

* Dipendente dal tipo di materiale e dal formato

** In funzione degli accessori installati