



gygablend

Exclusivo mezclador gravimétrico de pérdida de peso fuera de línea

GYGABLEND es el único mezclador gravimétrico de pérdida de peso fuera de línea diseñado para dosificar múltiples componentes simultáneamente para todos los procesos en los que una mezcla homogénea es fundamental para conseguir un producto final excelente. Está diseñado para dosificar desde lotes pequeños a muy grandes en los que se requiere una gran producción.

PRINCIPIO DE FUNCIONAMIENTO

Cada tolva y material se pesa mediante células de carga descentradas. Gracias a esta característica, todos los componentes se dosifican al mismo tiempo para alcanzar el valor de consigna del lote. El resultado es un enorme aumento de la velocidad de dosificación y una mayor producción en comparación con los mezcladores de lotes tradicionales de aumento de peso.



CARACTERÍSTICAS PRINCIPALES

LIMPIEZA RÁPIDA

GYgablend tiene todas las tolvas gravimétricas de componentes laterales fácilmente drenables, por lo que la limpieza de la mezcladora y el cambio de producción nunca han sido tan rápidos y fáciles para el operador.

MEZCLA

Gracias a la combinación entre la dosificación simultánea de todos los componentes y el mezclador vertical de diseño especial, GYGablend garantiza una mezcla excelente.

HMI

GYgablend tiene su propia pantalla táctil de 5,7" (con 7" - 10,4" disponibles) desde la que el operador puede ajustar fácilmente los parámetros, calibrar la célula de carga y comprobar las alarmas.

ASISTENCIA REMOTA

Se instala VNC para permitir una fácil supervisión y asistencia remota a través de una conexión a Internet / ethernet.

NEUMÁTICA

Los componentes neumáticos digitales de primera calidad se conectan directamente a través de un puerto serie al PLC para que la instalación sea lo más sencilla posible y para permitir la localización de averías. Gracias a esta solución modular, cualquier actualización futura garantiza la opción de aumentar el número de componentes.

SISTEMA DE TRANSPORTE

Gygablend puede suministrarse junto con un sistema de transporte centralizado integrado controlado por el mismo PLC de la mezcladora.

MODULARIDAD

Gracias a su diseño, Gygablend puede actualizarse en el futuro para permitir la posibilidad de dosificar componentes adicionales, hasta un máximo de 6 componentes.

PLC, INDUSTRIA 4.0 Y IOT

Gygablend dispone de un PLC con protocolo UPC/UA embebido. Esta solución hace que cada licuadora sea modular y esté preparada para la Industria 4.0.

DATOS TÉCNICOS

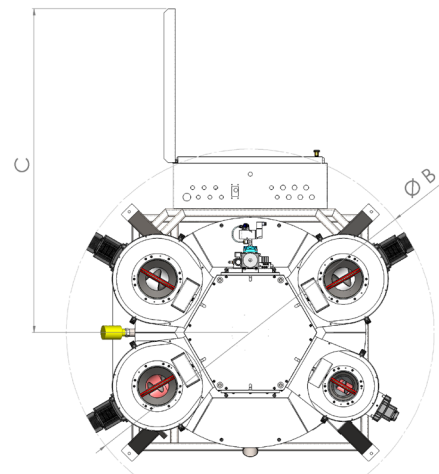
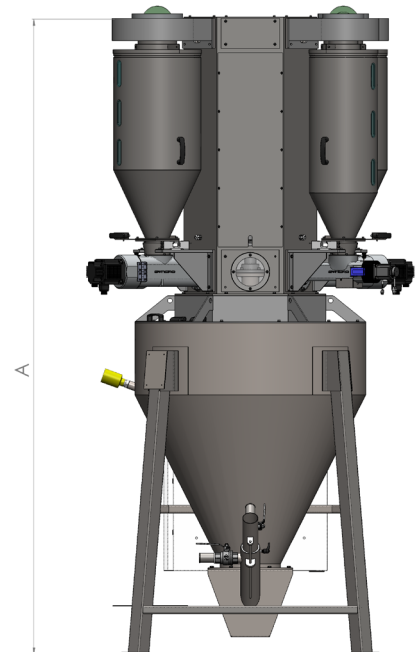

Rendimiento del canal	Kg/h	up to 5000
Volumen del mezclador	L	1000
Número de componentes		up to 6
Cargadores de tolva adecuados		F370 - F470
Dimensión A	mm	3310
Dimensión B	mm	1910
Dimensión C	mm	1690