



gygablend

Miscelatore gravimetrico a perdita di peso fuori linea

GYGABLEND è un dosatore a batch a perdita di peso fuori linea progettato per miscelare diversi componenti simultaneamente, ed è dedicato a quei processi produttivi dove l'omogeneità di miscelazione è critica per l'ottenimento di un prodotto di qualità. Gygablend è stato progettato per dosare basse ed alte percentuali di materiale in processi dove sono richieste portate elevate.



PRINCIPIO DI FUNZIONAMENTO

Ogni tramoggia di stoccaggio è pesata da una cella di carico off-centre. Grazie a questa particolarità tecnica tutti i materiali sono dosati e contemporaneamente pesati con lo scopo di raggiungere il volume del batch pre-definito prima possibile. Il risultato è la possibilità di aumentare drasticamente la velocità di dosaggio e quindi la portata, diversamente in realtà da quanto succede con i dosatori tradizionali a guadagno di peso.

CARATTERISTICHE PRINCIPALI

PULIZIA RAPIDA

GYgablend ha tutte le tramogge di stoccaggio posizionate lateralmente rispetto al corpo macchina e facilmente drenabili, per rendere le operazioni di pulizia e cambio lavoro estremamente semplici e veloci per l'operatore.

MISCELAZIONE

Grazie alla combinazione tra il dosaggio contemporaneo di tutti i componenti e le geometrie speciali del mixer verticale il GYGablend garantisce una eccellente qualità di miscelazione.

HMI

GYgablend è equipaggiato da un pannello di controllo HMI touch screen da 5,7" dedicato (disponibile anche da 7" e 10,4") dal quale l'operatore può, in modo intuitivo e semplice, impostare parametri, calibrare le celle di carico e controllare gli allarmi.

ASSISTENZA REMOTA

Il pannello di controllo del GYGablend è dotato di VNC per offrire assistenza e monitoraggio remoto attraverso una connessione internet o ethernet.

PNEUMATICA

Un innovativo sistema digitale di controllo dei componenti pneumatici connesso direttamente al PLC attraverso una porta seriale garantisce una estrema semplicità di installazione e gestione della risoluzione di possibili problematiche. Questa soluzione modulare garantisce la possibilità di implementare il numero dei componenti in ogni momento.

SISTEMA DI TRASPORTO

Gygablend può essere fornito insieme ad un sistema di trasporto centralizzato integrato controllato dallo stesso PLC del miscelatore.

MODULARITÀ

Grazie al suo design Gygablend può essere aggiornato in futuro per consentire la possibilità di miscelare componenti aggiuntivi, fino ad un massimo di 6 componenti.

INDUSTRIA 4.0 E IOT

Gygablend è equipaggiato da un PLC con protocollo OPC-UA per l'industria 4.0.

DATI TECNICI

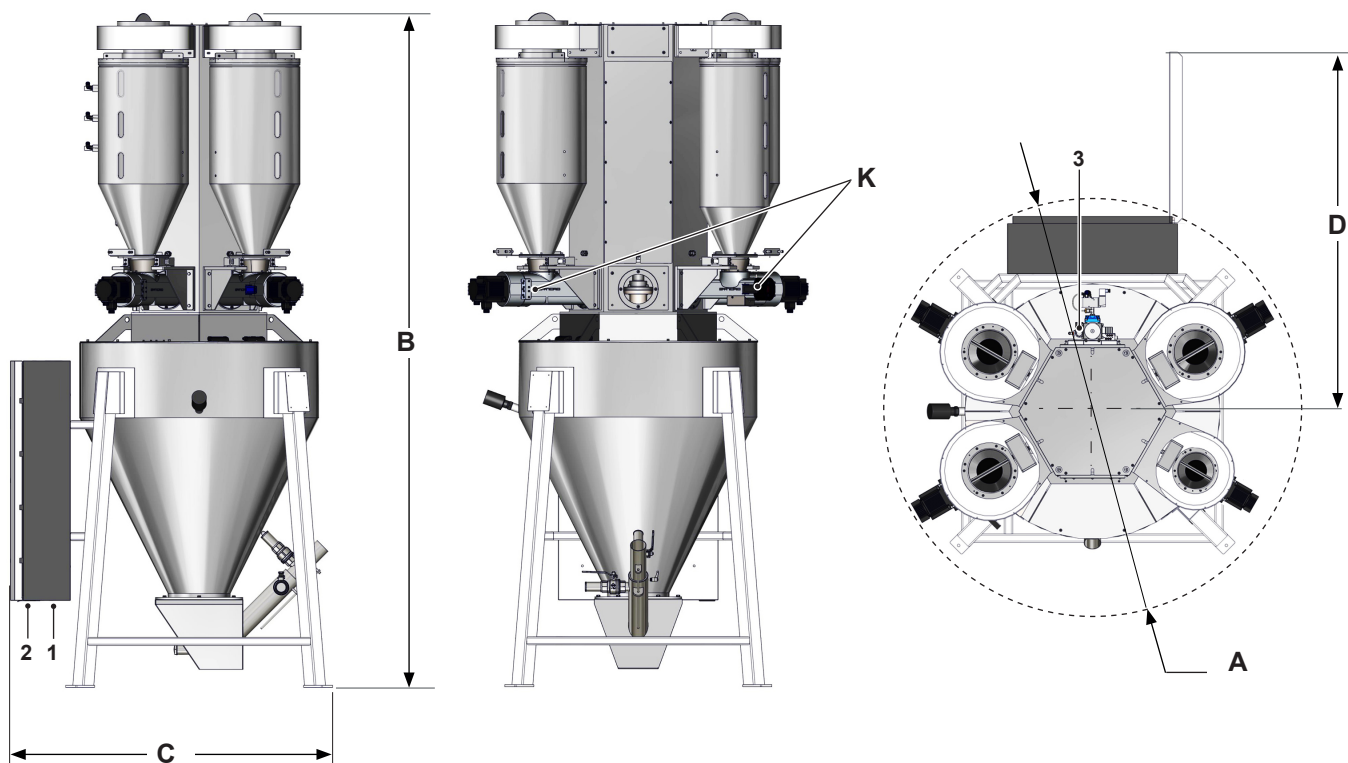

Modello	XL2	XL3	XL4	XL5	XL6
Portata* max (kg/h)	fino a 5000				
Capacità mixer (L)	1000				
Modelli di caricatori compatibili	F370 - F470				
Peso (kg)	740	820	900	980	1060
Ø A (mm)	1910				
B (mm)	3310				
C (mm)	1620				
D (mm)	1690				2000

Viti di dosaggio (K)						
Diametro x passo (mm)	50 x 50	60 x 60	70 x 70	80 x 80	90 x 90	100 x 100
Portata* @ 300 rpm (kg/h)	600	1200	-	-	-	-
Portata* @ 275 rpm (kg/h)			1280	-	-	-
Portata* @ 250 rpm (kg/h)				1540	-	
Portata* @ 225 rpm (kg/h)					1780	-
Portata* @ 200 rpm (kg/h)						1975

* I valori delle portate sono calcolati considerando la densità apparente del granulo = 0,55 kg/dm³. Variano in base alla granulometria del materiale.

1_ Interfaccia di comunicazione; 2_ Alimentazione; 3_ Ingresso aria compressa.