



Caricatore per tramogge

CONVY è la gamma di caricatori di SYNCRO. Realizzati in acciaio inossidabile AISI 304 sono disponibili in varie taglie. Tutti i parametri di caricamento sono gestiti dal pannello di controllo del dosatore oppure dal sistema di gestione centralizzato di caricamento SYNET. La gamma dei Convy include una serie di opzioni sia per il caricamento di materiale ad alta temperatura che per il caricamento di materiali impaccanti.



PRINCIPIO DI FUNZIONAMENTO

Grazie al vuoto creato dalla soffiante il materiale arriva ai caricatori. Una volta raggiunto il livello prestabilito il materiale viene scaricato nella tramoggia.

CARATTERISTICHE PRINCIPALI

CONTROLLO

I caricatori Convy possono essere controllati dal pannello di controllo del dosatore oppure dal sistema di gestione centralizzato di caricamento SYNET.

FACILITA' DI INSTALLAZIONE

La gamma Convy può essere installata facilmente su dosatori esistenti.

SEMPLICITA' NELLA PULIZIA

Grazie ad una attenta progettazione i Convy possono essere smontati semplicemente per facilitare le operazioni di pulizia.

VALVOLA DEL VUOTO

I Convy hanno una valvola del vuoto integrata che connette il caricatore alla linea vuoto durante la fase di caricamento.

GUARNIZIONE SULLO SCARICO

I Convy hanno una speciale guarnizione sullo scarico che garantisce una chiusura ermetica durante il ciclo di caricamento.

SENSORE DI MASSIMO LIVELLO

I Convy hanno un sensore capacitivo di massimo livello integrato che assicura sempre la presenza di materiale all'interno del caricatore. La presenza del sensore garantisce l'ottimizzazione dei tempi di ciclo. Come opzione per materiali polverosi è possibile utilizzare un sensore rotativo.

PULIZIA AUTOMATICA DEL FILTRO

Come opzione la gamma dei caricatori CONVY può essere fornita con un filtro autopulente a getto d'aria.

OPZIONI DI FILTRAGGIO

In relazione alla granulometria del materiale utilizzato dal cliente, è possibile offrire opportuni filtri in panno oppure a maniche per materiali rimacinati o fioccati.

VERSIONI PER ALTA TEMPERATURA

Per la gamma di caricatori Convy è disponibile una versione alta temperatura per la gestione di polimeri con temperatura fino a 180°.

TAGLIE & VOLUMI

I caricatori CONVY sono disponibili in 4 taglie: F200-F270-F370-F470 da 6L fino a 150L.

MODULARITA' ED ORIENTAMENTO

Il design dei caricatori Convy è modulare, il vuoto e il caricamento del materiale possono essere facilmente orientati per adeguarsi all'esigenze del cliente.

SISTEMA NAS

Come opzione i caricatori Convy possono essere equipaggiati con una paletta (+NAS) posizionata all'ingresso del materiale per permettere l'utilizzo di una tubazione comune per più caricatori.

VERSIONE A TRAMOGGIA ASPIRATA

I caricatori Convy possono essere forniti senza la paletta di scarico per essere installati sulla gamma di dosatori SYNCRO SYLINE-SYDOS-SYBLEND-SYACURABLEND e GYGABLEND. In questa configurazione la tenuta del vuoto è garantita direttamente dal dosatore stesso grazie ad una valvola a farfalla.

DATI TECNICI

Versione tramoglia di carico (Pa)

Versione ricevitore (Ta)

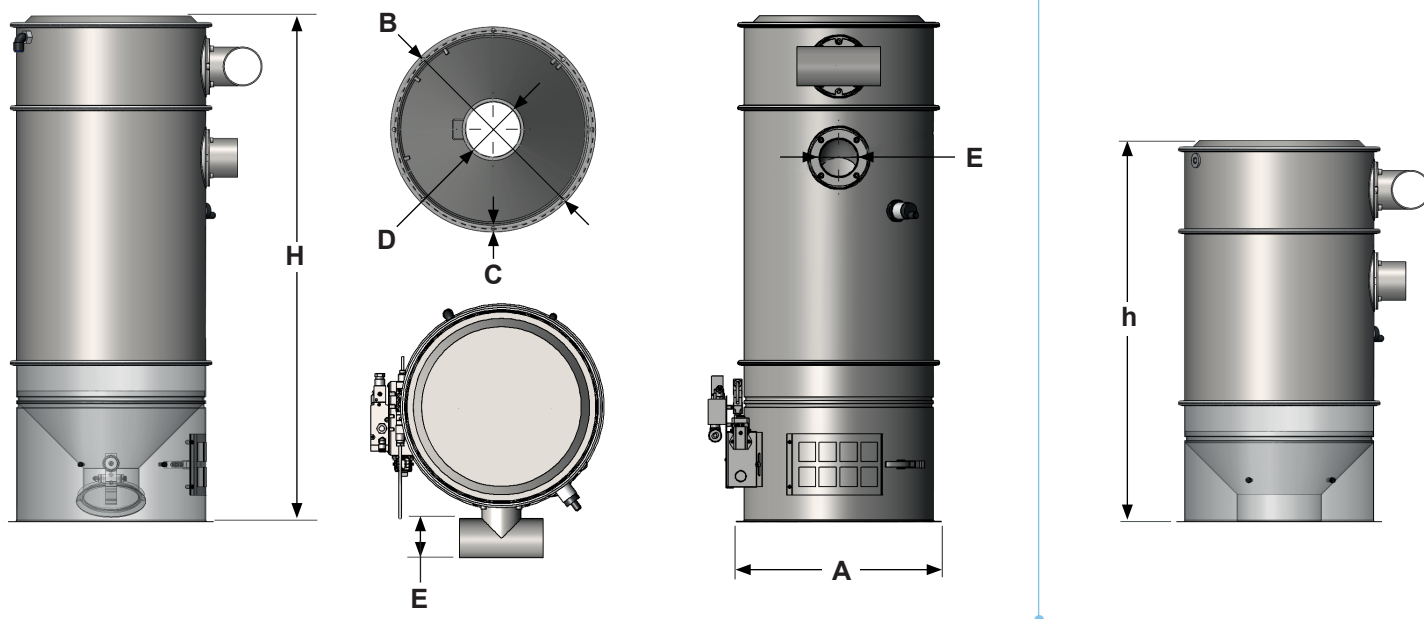

Modello		F200			F270			F370			F470		
Volume nominale	(L)	6	9	12,5	13	19	25	25	37	50	80	100	150
Diametro esterno	ØA (mm)	200			270			370			470		
Diametro per fori di fissaggio	ØB (mm)	185			255			355			455		
Diametro e numero fori	C (mm)	7,5 x 4 holes			7,5 x 8 holes								
Altezza totale versione TA	h (mm)	687	836	980	690	840	985	690	840	985	995	1135	1475
Altezza totale versione PA	H (mm)	757	906	1050	760	910	1055	760	910	1055	1065	1205	1545
Diametro scarico	ØD (mm)	50			100			100-150			150-200		
Diametro tubi flessibili	ØE (mm)	40-50-60-63,5-70-76											
Peso versione TA	(kg)	9	9,5	10	13	13,5	14	19	20	21	25	30	32
Peso versione PA	(kg)	10	10,5	11	14,5	15	15,5	21	22	23	27	32	35
Consumo di aria compressa (6 bar)	(NI/h)	180						360					